

Metallbalgkupplungen RINGFEDER® GWB Z5106

Metallbalgkupplung mit Klemmnaben in Halbschalenbauweise

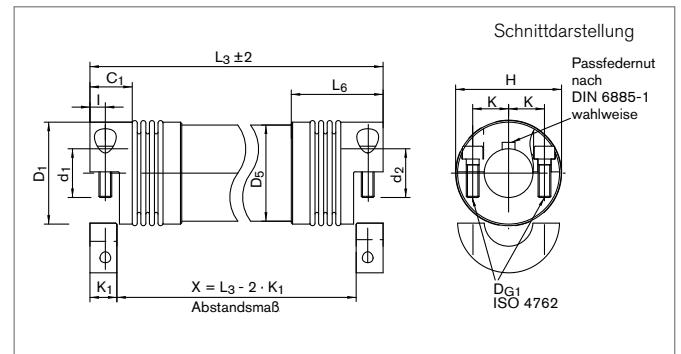
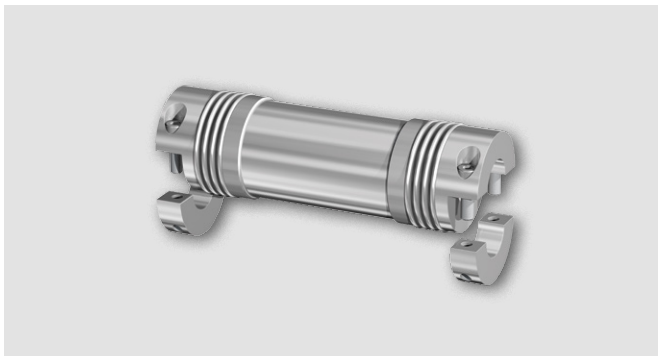

Größe	d ₁ ;d ₂ min-max	d _{1k} ;d _{2k} min-max	C ₁	D ₁	D ₅	H	I
	mm	mm	mm	mm	mm	mm	mm
18	8 - 25	8 - 22	20	45	40	47,5	6
30	10 - 25	10 - 22	24,5	55	50	56	8
60	12 - 35	12 - 29	29	64	60	66,5	10
150	14 - 40	14 - 36	33	80	80	83	12
200	22 - 44	22 - 38	37,5	90	90	92	13
300	24 - 55	24 - 52	37,5	110	100	110	13
500	35 - 62	35 - 54	41	119	114	122	15

Bei Bohrungen < d_{min} ist die Übertragung des Nenndrehmomentes T der Kupplung nicht mehr sicher garantiert. Ausführungen mit Bohrungen < d_{min} können jedoch geliefert werden.

Größe	K	K ₁	L _{3min}	L _{3max}	L ₆	T	C _m	ΔK _w	D _{G1}	T _{A1}
	mm	mm	mm	mm	mm	Nm	Nm/rad	Grad	mm	Nm
18	17,5	11	134	3000	53	22	3244	1	1 x M5	6
30	20	15	133	3000	52	36	6632	1	1 x M6	12
60	23,5	19	165	3000	64	75	11814	1	1 x M8	30
150	28	21	205	3000	72	180	49929	1	1 x M10	85
200	31	24	218	3000	80	240	75797	1	1 x M12	100
300	39	24	227	3000	83	360	91158	1	1 x M12	120
500	43	27,5	251	3000	90	600	203202	1	1 x M14	190

Fortsetzung auf nächster Seite

Metallbalgkupplungen RINGFEDER® GWB Z5106

Übertragbares Drehmoment T [Nm]

Größe	Ø8	Ø9	Ø10	Ø11	Ø12	Ø14	Ø15	Ø18	Ø20	Ø22	Ø24	Ø25	Ø28	Ø30	Ø35	Ø40	Ø45	Ø50	Ø55	Ø60	Ø64
18	13,6	15,3	17	18,7	20,4	22	22	22	22	22	22	22	---	---	---	---	---	---	---	---	---
30	---	---	28	30	33	36	36	36	36	36	36	36	36	36	---	---	---	---	---	---	---
60	---	---	---	---	62	73	75	75	75	75	75	75	75	75	75	---	---	---	---	---	---
150	---	---	---	---	---	167	180	180	180	180	180	180	180	180	180	180	---	---	---	---	---
200	---	---	---	---	---	---	---	---	---	240	240	240	240	240	240	240	240	---	---	---	---
300	---	---	---	---	---	---	---	---	---	---	342	360	360	360	360	360	360	360	360	360	---
500	---	---	---	---	---	---	---	---	---	---	---	---	---	---	600	600	600	600	600	600	600

Erklärungen

$d_1; d_{2min}$ = Min. Bohrungsdurchmesser d_1/d_2	l = Abstand Mitte Schraubenbohrung zu Nabenkante	n_{max} = Max. Drehzahl
$d_1; d_{2max}$ = Max. Bohrungsdurchmesser d_1/d_2	K = Abstand Wellenachse - Klemmschraubenachse	C_m = Torsionssteife Verlängerungsrohr pro Meter
$d_{1k}; d_{2kmin}$ = Min. Bohrungsdurchmesser d_1/d_2 mit Passfedernut nach DIN 6885-1	K_1 = Klemmlänge	ΔK_w = Maximal zulässiger Versatz winklig
$d_{1k}; d_{2kmax}$ = Max. Bohrungsdurchmesser d_1/d_2 mit Passfedernut nach DIN 6885-1	L_{3min} = Minimale Länge der Zwischenwelle	J = Trägheitsmoment ges.
C_1 = Geführte Länge in Nabenbohrung	L_{3max} = Maximale Länge der Zwischenwelle	n_{Sc1} = Anzahl der Schrauben D_{G1}
D_1 = Außendurchmesser	L_6 = Grundkörperlänge	D_{G1} = Gewinde
D_5 = Außendurchmesser	T = Übertragbares Drehmoment bei angegebener T_A	T_{A1} = Anzugsmoment der Spannschraube D_{G1}
H = Stör-Durchmesser		

Bestellbeispiel

Baureihe/Größe	Bohrungsdurchmesser d_1	Bohrungsdurchmesser d_2	Länge der Zwischenwelle L_3	Weitere Angaben
GWB Z5106-18	8	10	1000	*

* Passfedernut oder Edelstahl

Weitere Informationen zu
RINGFEDER® GWB Z5106
 auf www.ringfeder.com

Haftungsausschluss

Alle technischen Daten und Hinweise sind unverbindlich. Rechtsansprüche können daraus nicht abgeleitet werden. Der Anwender ist grundsätzlich verpflichtet zu prüfen, ob die dargestellten Produkte seine Anforderungen erfüllen. Änderungen, die dem technischen Fortschritt dienen, behalten wir uns jederzeit vor.